



JAVNO PREDUZEĆE ZA UPRAVLJANJE  
MORSKIM DOBROM CRNE GORE

**Naručilac: Javno preduzeće za upravljanje morskim dobrom Crne Gore**

Broj: 0204-1915/7

Budva, 10.05.2018. godine

Na osnovu člana 29. Zakona o javnim nabavkama ("Službeni list CG", br. 42/11, 57/14, 28/15 i 42/17) i Pravilnika za sprovođenje hitnih nabavki broj: 0204-3174/1 od 22.09.2017. god. Javno preduzeće za upravljanje morskim dobrom Crne Gore dostavlja:

### ZAHTJEV ZA DOSTAVLJANJE PONUDE ZA HITNU NABAVKU

#### I Podaci o naručiocu

Naručilac: Javno preduzeće za upravljanje morskim dobrom Crne Gore	Lica za davanje informacija: -Službenica za javne nabavke, Mirjana Radičević -Rajko Radulović, dipl. ing. građ.
Adresa: Popa Jola Zeca bb	Poštanski broj: 85310
Sjedište: Budva	PIB (Matični broj): 02116146
Telefon: 033 452 709	Faks: 033 452 685
E-mail adresa: mirjana.radicevic@morskodobro.com	Internet stranica (web): www.morskodobro.com

#### II Predmet javne nabavke

- a) **Vrsta predmeta javne nabavke**  
Radovi

#### III Opis predmeta nabavke

Predmet javne nabavke se nabavlja: kao cjelina.

**Izvođenje radova na sanaciji obale nakon nevremena u opštini Budvi.**

#### IV Procijenjena vrijednost nabavke:

Procijenjena vrijednost predmeta javne nabavke ukupno iznosi 21.100,00 eura sa uračunatim PDV-om.

#### V Uslovi za učešće u postupku hitne nabavke

U postupku javne nabavke može da učestvuje samo ponuđač koji:



- 1) je upisan u registar kod organa nadležnog za registraciju privrednih subjekata;
- 2) je uredno izvršio sve obaveze po osnovu poreza i doprinosa u skladu sa zakonom, odnosno propisima države u kojoj ima sjedište;
- 3) dokaže da on odnosno njegov zakonski zastupnik nije pravosnažno osuđivan za neko od krivičnih djela organizovanog kriminala sa elementima korupcije, pranja novca i prevare;
- 4) ima dozvolu, licencu, odobrenje ili drugi akt za obavljanje djelatnosti koja je predmet javne nabavke, ukoliko je propisan posebnim zakonom:
  - Privredno društvo, pravno lice, odnosno preduzetnik, treba da posjeduje licencu za izvođača radova.
  - Privredno društvo, pravno lice, odnosno preduzetnik, treba da ima zaposlenog inženjera koji posjeduje licencu ovlaštenog inženjera za obavljanje djelatnosti građenje objekta.

### Dokazivanje ispunjenosti obaveznih uslova

Ispunjenost obaveznih uslova dokazuje se dostavljanjem: Izjave o ispunjenosti uslova datom pod punom moralnom, materijalnom i krivičnom odgovornošću.

### VI Tehničke karakteristike ili specifikacije

r.b.	Opis predmeta nabavke, odnosno dijela predmeta nabavke	Bitne karakteristike predmeta nabavke u pogledu kvaliteta, performansi i/ili dimenzija	jedinica mjere	količina
1	SANACIJA DIJELA OBALE NA PLAŽI „DEVIŠTENJE“	1/ Mašinsko rušenje, utovar i odvoz na gradsku deponiju a/b ploče nekadašnjeg objekta d=30cm 10*4*0,30	m3	12
		2/ Mašinsko rušenje, utovar i odvoz na gradsku deponiju zidova od betonskih blokova d=20cm 12*1,20*0,20	m3	3
		3/ Mašinsko rušenje, utovar i odvoz na gradsku deponiju a/b zidova d=50cm (12+7)*1,3*0,5	m3	12,5
		4/ Mašinsko rušenje, utovar i odvoz na gradsku deponiju a/b temelja b/d=100/50cm i b/d=150/50cm 12* 1,0*0,5+7*1,50*0,5	m3	11,5
		5/ Mašinski utovar i odvoz na gradsku deponiju nasutog kamenitog i šljunkovitog materijala 35*1,5	m3	55
2	SANACIJA ULEGNUĆA NA ŠETALIŠTU KOD „PLAVOG“ KAMENA	1/ sanirati ulegnuće na Bečićkom šetalištu (kod "Plavog" kamena) skidanjem ulegnutih ploča, planiranje, nabijanje podloge i ponovno postavljanje „behaton“ ploča sa fugovanjem. U cijenu uračunati eventualnu nabavku nedostajućih 5*5	m2	25
3	SANACIJA OŠTEĆENOG OBALNOG ZIDA UZ PLAŽU „PIZANA“ U BUDVI	1/ Ručno raščišćavanje cjelokupne površine od pijeska i kamenja. Sav materijal vratiti u more. Obračun po m3	m3	30
		2/ Razbijanje kompresorom polomljenih i oštećenih betonskih i poločenih površina (keramikom i kamenom) i odvoz na gradsku deponiju.. Obračun po m3 150 *0,2	m3	30
		3/ Šalovanje, armiranje (mrežastom armaturom Q-335) i betoniranje ploče koja je bila popločana keramikom, betonom MB-30. Obračun po m3 ugrađenog betona uključujući i armaturu. 100*0,2	m3	20
		4/ Šalovanje, armiranje i betoniranje betonom MB-30 obodne grede dim 30/50cm, kao zaštita betonske ploče popločane kamenom. Obračun po m3 ugrađenog betona uključujući i armaturu. 0,3*0,5*14	m3	2,1
		Vađenje iz mora, eventualna dorada, farbanje i ponovno postavljanje gotovih polja metalne ograde. Obračun po ponovno postavljenom polju	kom	5



4	SANACIJA OGRADE NA STAZI PREMA PLAŽI MOGREN U BUDVI	Ponovo izraditi i postaviti 17 polja zaštitne ograde dim 2x1m, na stazi, prema datoj skici. U cijenu ulazi izrada i postavljanje nedostajućih stubova (12 kom) Ogradu fiksirati šarafima M10 za stubove, a stubove ubetonirati u serklažni beton u dubini min 50cm. Sve premazati zaštitnom bojom u dva sloja. Obračun po komadu kompletno postavljenog polja ograde.	kom	17
		Učvršćivanja ostalih polja ograde šarafima M10 u cilju boljeg fiksiranja iste za stubove. Za svako polje ograde predvidjeti min po 8 šarafa. Obračun po m1 dodatno učvršćene ograde	m1	20
5	SANACIJA OŠTEĆENJA NA TEMELJIMA I TRUPU STAZE PREMA PLAŽI MOGREN	Uklanjanje obrušenog kamena sa mjesta izrade temelja. Obračun po m3 $(10+8)*0,5*0,3$	m3	2,7
		Ručni iskop u pijesku, radi izrade temelja zida Obračun po m3 $(10+8)*0,5*0,4$	m3	3,6
		Betoniranje temelja betonom MB 30. Obračun po m3 $(10+8)*0,4*0,4$	m3	2,9
		Zidanje zida od postojećeg kamena sa nabijanjem betona iza zida, u slojevima. Obračun po m2 $(10+8)*0,6$	m2	11
		Fugovanje lica zida betonom. Obračun po m2 $(10+8)*0,6$	m2	11
		Popunjavanje betonom šupljina na gornjoj površini staze. Obračun po m3 $0,9*0,2*0,2+2,3*0,2*0,2$ $+1,6*0,2*0,2+1,20*0,2*0,2$ $+2,5*0,5*0,2+1,2*0,2*0,2$	m3	0,6
6	SANACIJA OŠTEĆENJA NA ZIDU-TROTOARU UZ PLAŽU MOGREN	1/ Uklanjanje ostatka porušenog betonskog platoa i zida, sa odvozom na deponiju $16*2*0,20+5*2*0,5$	m3	11,4
		2/ Ručni iskop u pijesku, radi izrade temelja zida $5*0,5*0,5$	m3	1,25
		3/Betoniranje temelja i zida betonom MB 30. $(0,5*0,5+0,3*1)*5$	m3	2,75
		4/ Izrada nasipa iza zida od kamena i tampona sa razastiranjem i nabijanjem u slojevima $16*2*0,40$	m3	12,8
		5/ Betoniranje završne a/b ploče trotoara d=20cm betonom MB 30. $16*2*0,20$	m3	6,4
		6/Nabavka i ugradnja potrebne armature	kg	500

## PRILOG UZ PREDMJER RADOVA:

### 1/ SANACIJA DIJELA OBALE NA PLAŽI „ĐEVIŠTENJE“

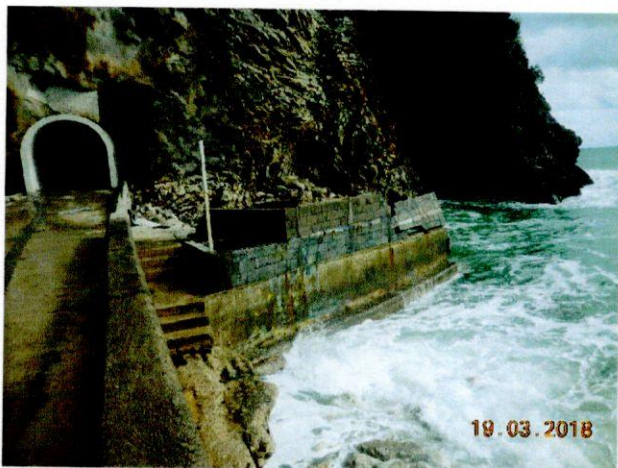



2/ SANACIJA ULEGNUĆA NA ŠETALIŠTU KOD „PLAVOG“ KAMENA

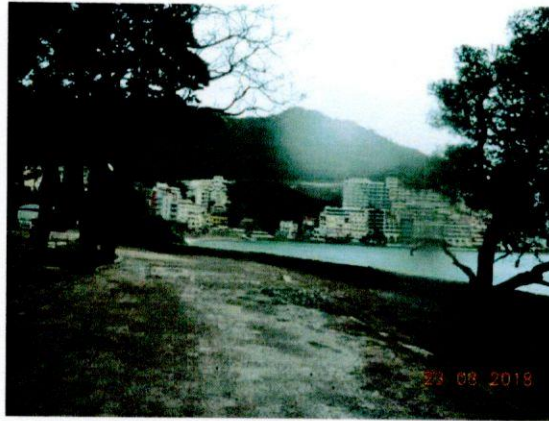

3/ SANACIJA OŠTEĆENOG OBALNOG ZIDA UZ PLAŽU „PIZANA“ U BUDVI

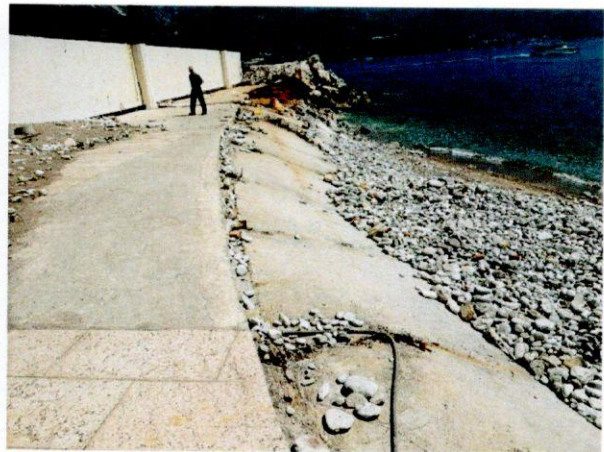
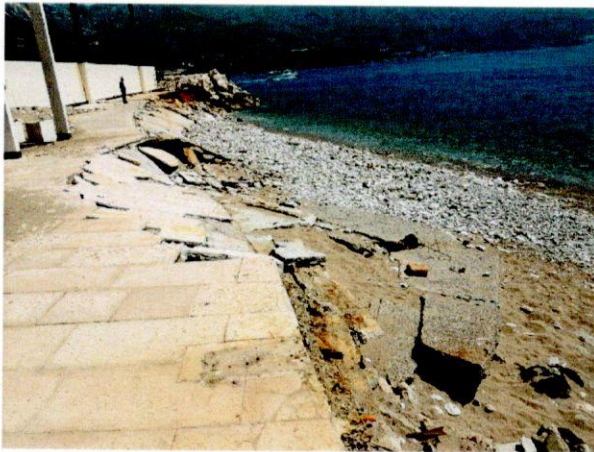

4/ SANACIJA OGRADE NA PLAŽI „MOGREN“ U BUDVI:

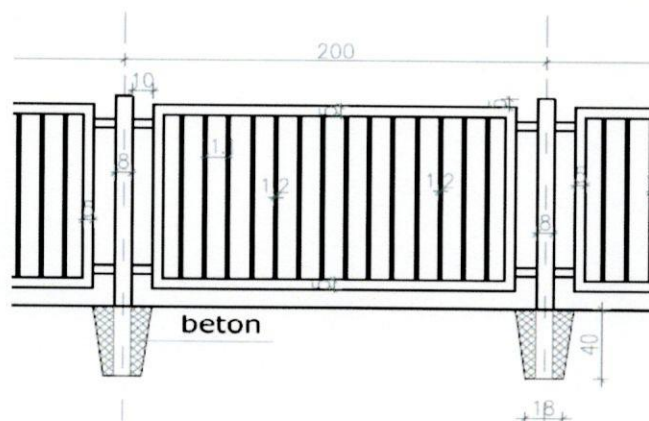
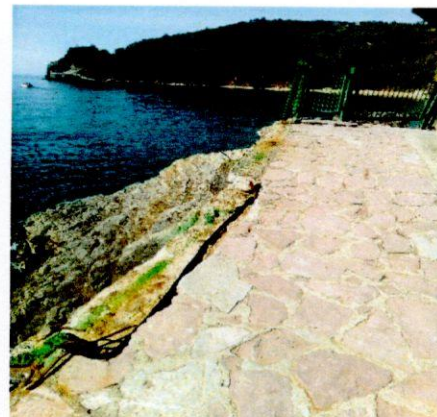



## 5/ SANIRATI OŠTEĆENJA NA TRUPU I TEMELJIMA PJEŠAČKE STAZE

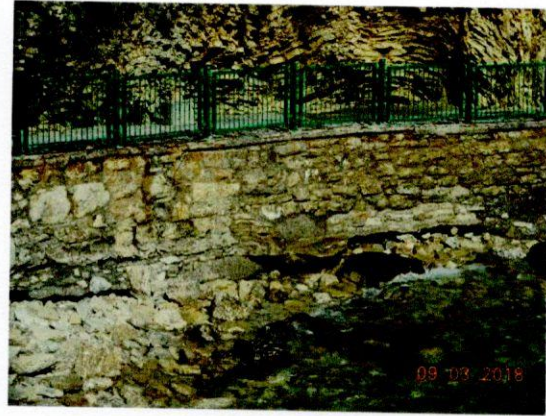
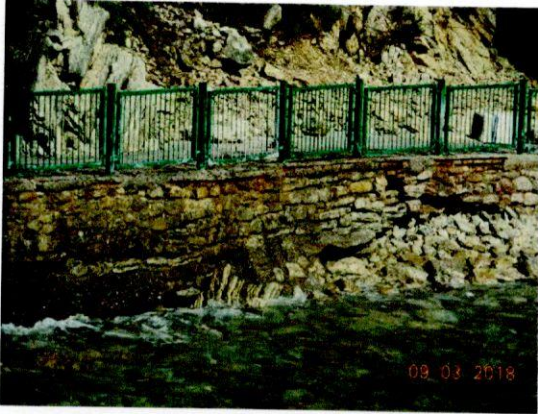

## 6/ SANIRATI OŠTEĆENJA NA ZIDU – TROTOARU UZ PLAŽU „MOGREN“



- Garantni rok: Garantni rok za sve izvedene radove iznosi 2 godine
- Garancija kvaliteta: Dostavljanjem atestne dokumentacije (za beton, armaturu, stišljivost podloge)
- Način sprovođenja kontrole kvaliteta: Na zahtjev Naručioca preko ovlaštene laboratorije ili ovlaštenog privrednog subjekta za ispitivanje kontrole kvaliteta ugrađenih materijala

### VII Način plaćanja

#### Rok i način plaćanja

Rok plaćanja je: nakon prijema radova u roku od 8 (osam) dana od dana dostavljanja fakture.

Način plaćanja je: virmanski

### VIII Rok isporuke robe, izvođenja radova, odnosno pružanja usluge

Rok izvršenja: 20 dana od dana zaključenja ugovora.

### IX Kriterijum za izbor najpovoljnije ponude:

- najniža ponudena cijena: 100 bodova

#### Vrednovanje ponuda po kriterijumu najniže ponudena cijena vršiće se na sljedeći način:

Najniža ponudena cijena boduje sa sa 100 bodova.

Bodovi za ostale cijene obračunavaju se u odnosu na najnižu ponudenu cijenu po formuli:



$$C = (C_{min} / C_p) \times 100$$

C<sub>p</sub> – ponuđena cijena sa uračunatim PDV-om,

C<sub>min</sub> – najniža ponuđena cijena sa uračunatim PDV-om.

### X Rok i način dostavljanja ponuda

Ponude se predaju radnim danima od 9:00 do 15:00 sati, zaključno sa danom 15.05.2018. godine do 13:00 sati.

Ponude se mogu predati:

- neposrednom predajom na arhivi naručioca na adresi Popa Jola Zeca, 85310 Budva
- preporučenom pošiljkom sa povratnicom na adresi Popa Jola Zeca, 85310 Budva

Otvaranje blagovremenih ponuda službenica za javne nabavke izvršit će odmah po isticanju roka za prijem ponuda.

Otvaranju ponuda mogu prisustvovati ovlašćeni predstavnici ponuđača sa priloženim punomoćjem potpisanim od strane ovlašćenog lica ponuđača.

### XI Rok za donošenje obavještenja o ishodu postupka

Obavještenja o ishodu postupka nabavke male vrijednosti donijet će se u roku od 20 dana od dana javnog otvaranja ponuda.

### XII Druge informacije

- Pravilniku za sprovođenje hitnih nabavki broj: 0204-3129/7 od 22.09.2017. god. ( U daljem tekstu: Pravilnik) Javno preduzeće za upravljanje morskim dobrom Crne Gore definiše osnove za pripremu i vođenje postupka hitne nabavke roba, usluga i radova. Pitanja koja nisu posebno uređena ovim Pravilnikom shodno se primenjuju odgovarajuće odredbe Zakona o javnim nabavkama i propisi donijetih na osnovu tog Zakona. Ako su dvije ili više ponuda jednako rangirane prema kriterijumu za izbor najpovoljnije, kao najpovoljnija biće izabrana ponuda koja je pristigla ranije.

Za izbor najpovoljnije ponude dovoljna je i jedna pristigla ponuda koja zadovoljava sve uslove navedene u zahtjevu za dostavljanje ponuda.

- Ponude se dostavljaju u pisanom obliku, na crnogorskom jeziku, i drugim jezicima koji je u službenoj upotrebi u Crnoj Gori, u skladu sa Ustavom i zakonom, u zatvorenoj koverti na kojoj je napisan tekst „ponuda-ne otvaraj“, broj Zahtjeva za dostavljanje ponude za nabavku male vrijednosti, naziv, broj telefona i adresa ponuđača.

- Ponudu može da podnese grupa ponuđača (zajednička ponuda), koji su neograničeno solidarno odgovorni za ponudu i obaveze iz ugovora o javnoj nabavci. Ponuđač koji u ponudi navede da će izvršenje određenih poslova iz ugovora o javnoj nabavci povjeriti podizvođaču dužan je da u ponudi navede **spisak podizvođača** sa bližim podacima (naziv, adresa, poslove koje će izvršiti podizvođač i procentualno učešće ) i **imena ovlašćenih inženjera**.

Učešće svih podizvođača u izvršenju nabavke ne može da bude veće od 30% od ukupne vrijednosti ponude.

- Ponuđač izražava cijenu ponude u eurima. Cijena ponude piše se brojkama. U cijenu ponude moraju biti uračunati svi troškovi i popusti i PDV.

- Period važenja ponude je 60 dana od dana otvaranja ponuda,

- Ponuđač ima pravo tražiti pojašnjenje predmetnog Zahtjeva najkasnije do dva dana prije dana otvaranja ponuda.

- Ispravna ponuda je ponuda kojom ponuđači ispunjavaju sve uslove tražene ovim Zahtjevom.

- Neispravna ponuda je ponuda:

1. koja nije sačinjena u skladu sa uslovima utvrđenim Zahtjevom;
2. uz koju nije dostavljena dokumentacija utvrđena Zahtjevom;
3. kada ponuđač nije dostavio dokaz o zajedničkom nastupanju ili nisu imenovali nosioca zajedničke ponude;

4. u kojoj nije iskazana cijena, već je ponuđač naveo da nudi cijenu koja je za određeni procenat ili vrijednost niža od ponude sa najnižom cijenom;
5. u kojoj ukupna cijena nije iskazana u skladu sa Zahtjevom;
6. u kojoj je utvrđena računaska greška ponuđene cijene u iznosu višem od 3% vrijednosti ponude;
7. za koju ponuđač nije dao ili je odbio da traženo objašnjenje ponude;
8. u kojoj visina ponuđene cijene prelazi procijenjenu vrijednost javne nabavke.

- Ponuđač može do isteka roka za dostavljanje ponuda dostaviti samo jednu ponudu i ne može je mijenjati.
- Ponude primljene nakon roka za dostavljanje ponuda neće biti razmatrane.
- Naručilac će zaključiti ugovor sa ponuđačem čija je ponuda izabrana kao najpovoljnija.
- Ponuđač čija ponuda bude izabrana kao najpovoljnija je dužan da prije zaključivanja ugovora o javnoj nabavci dostavi naručiocu:
  - garanciju za dobro izvršenje ugovora u iznosu od 5.0% od vrijednosti ugovora;
  - garanciju za otklanjanje nedostataka u garantnom roku u iznosu od 10% od vrijednosti ugovora sa rokom važenja 2 godine.

**Prilog ovog Zahtjeva je:**

- Izjava o ispunjenju uslova iz tačke V ovog Zahtjeva,
- Obrazac Finansijski dio ponude.

**Službenica za javne nabavke,**

Mirjana Radičević, dipl. ing. org. rada

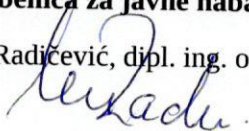

**Direktor,**

Predrag Jelušić, dipl. ekonomista

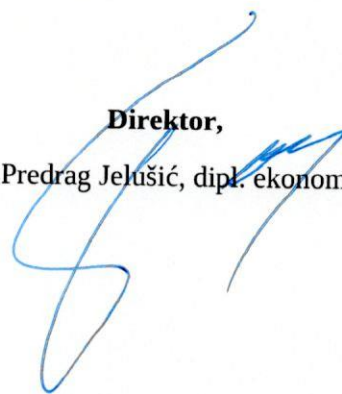

Dostaviti:

- "MONTAL DSD" DOO PODGORICA
- u spise predmeta,
- a/a



**IZJAVA O ISPUNJENJU USLOVA IZ TAČKE V ZAHTJEVA ZA DOSTAVLJANJE PONUDE ZA  
HITNU NABAVKU**

**Naziv Ponuđača** \_\_\_\_\_

U skladu sa Odredbama Zakona o javnim nabavkama Crne Gore („Sl.list CG“ br. 42/11, 57/14, 28/15 i 42/17) i člana 13. stav 1. Pravilnikom za sprovođenje postupka za hitnu nabavku broj: 0203-3129/7 od 22.09.2017.god. , dajemo sljedeću;

**I Z J A V U**

Pod punom moralnom, materijalnom i krivičnom odgovornošću izjavljujem da uslove iz člana 65. Zakona o javnim nabavkama Crne Gore, navedene u tč. V Zahtjeva za dostavljanje ponuda za hitnu nabavku broj: 0204-1915/5 od 10.05.2018. god. za izvođenje radova na sanaciji obale nakon nevremena u opštini Budva u potpunosti ispunjavamo.

Ova izjava je sastavni dio ponude.

Potpis ovlašćenog lica

\_\_\_\_\_ M. P.

Datum i mjesto potpisivanja \_\_\_\_\_



**FINANSIJSKI DIO PONUDE**

r.b.	opis predmeta	bitne karakteristike ponuđenog predmeta nabavke	jedinica mjere	količina	jedinična cijena bez pdv-a (€)	ukupan iznos bez pdv-a (€)	pdv (€)	ukupan iznos sa pdv-om (€)
1								
2								
3								
...								
Ukupno bez PDV-a								
PDV								
Ukupan iznos sa PDV-om:								

**Uslovi ponude:**

Rok izvršenja ugovora je	
Garantni rok	
Period važenja ponude	

Ovlašćeno lice ponuđača

\_\_\_\_\_  
(ime, prezime i funkcija)

\_\_\_\_\_  
(svojeručni potpis)

M.P.